



# THD LIGHTSCOPE LED ANOSCOPIO ESTÉRIL



## Uso

El anoscopio THD LightScope LED es un producto sanitario DE UN SOLO USO y ESTÉRIL indicado para el análisis del canal anal.

## Descripción general

El anoscopio THD LightScope LED combina en un único producto de un solo uso un práctico y ligero anoscopio y una fuente de iluminación integrada de LED, para ofrecer una visión clara y detallada de la zona de inspección.

El anoscopio THD LightScope LED está listo para el uso y no requiere otros equipos.

Está disponible con extremo truncado o en bisel.

## Características

- Fabricado en policarbonato de grado médico
- Conforme a los requisitos de biocompatibilidad establecidos por la norma ISO 10993
- Autoiluminación con luz integrada en el dispositivo
- Disponible con dos extremos distintos: truncado o en bisel
- Listo para el uso
- Ligero (40 g)
- Dispositivo CE de clase Is
- Envasado individualmente
- Sin látex
- Esterilizado por óxido de etileno

Ventajas

- No requiere fuente de iluminación adicional
- No requiere preparación antes del uso
- Producto estéril
- Elimina el riesgo de contaminación cruzada

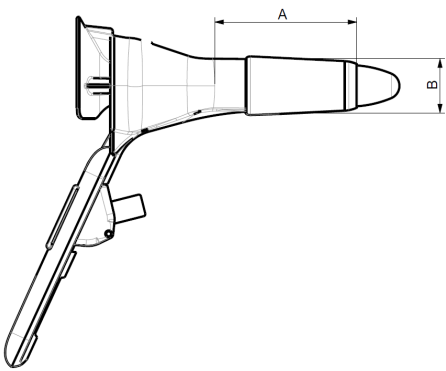
Dimensiones	
THD LIGHTSCOPE ANOSCOPIO LED ESTÉRIL	
	
Diámetro (B)	25 mm
Longitud (A)	70 mm

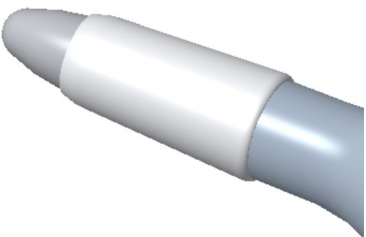
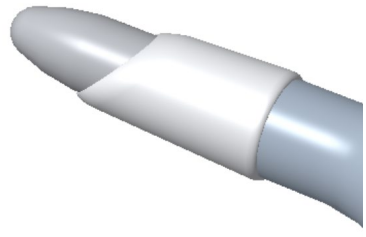
THD LightScope Anoscopio LED Estéril		
TRUNCADO		EN BISEL
		
Cód.	Cant.	Denominación
800112 - 10	10	THD LightScope Ano Truncado LED Estéril
800113 - 10	10	THD LightScope Ano En bisel LED Estéril